

ILF ATHENA

PROFESSIONELLE MULCHMASCHINEN



ILF SELBSTFAHRENDE
MASCHINEN

LANDSCHAFTSPFLEGE



FORSTMULCHEN



WINTERDIENST



ENERGREEN® 

BÖSCHUNGSMANAGER FÜR GRÜNFLÄCHENPROFIS



ILF ATHENA

Der ILF ATHENA von ENERGREEN ist der neue, selbstfahrende Böschungsmäher im Hochleistungssegment für die anspruchsvollen Profis: beispiellos sind seine Leistungsfähigkeit und sein Bedienkomfort, seine exklusiven, innovativen technischen Eigenschaften, die optimale Flexibilität und Betriebssicherheit. Der Athena ist die Summe von 20 Jahren Erfahrung in der Entwicklung und der Produktion in diesem Maschinensegment – das gibt es nur bei ENERGREEN – dem Pionier und Marktführer in diesem Segment.

Die Maschine ist mit einem 15 Meter langen Teleskopausleger ausgestattet, auf dem neben dem klassischen Mulcher auch eine Vielzahl von weiteren ENERGREEN Arbeitsgeräten eingesetzt werden kann. Der ILF ATHENA verfügt auch über einen zweiten Anbauraum an der Vorderseite: hier können wahlweise ein 3-Punkt Fronthubwerk mit Zapfwelle oder eine Konsole für Kommunalgeräte angebaut werden, in einem Arbeitsgang können so parallel mit dem Auslegermulcher weitere Arbeitsgeräte eingesetzt werden.



ILF ATHENA

MULTIFUNKTIONALER EINSATZ

Die ILF ATHENA ist mit einem äußerst zuverlässigen 15-Meter-Ausleger ausgestattet: Qualität von Material und Teleskiertechnik auf höchstem Niveau. Neben dem klassischen Mulcher kann diese Maschine z.B. auch mit verschiedenen Anbaugeräten für das Freischneiden von Straßenböschungen auf

Autobahnen, für die Instandhaltung von Grünanlagen entlang von Straßen und Flüssen, das Forstmulchen, den Winterstraßendienst sowie für Erdbauarbeiten ausgestattet werden.

MANÖVRIERBARKEIT

- Allradantrieb mit 4-Rad-Lenkung und drei verschiedenen Lenkarten: Zweiradlenkung, Allradlenkung und Hundegang.
- Richtungsunabhängiges Arbeiten.

SICHERHEIT UND KOMFORT

- Nach FOPS-ROPS getestete Kabine.
- Panorama Verglasung mit perfekter Rundumsicht.
- Hervorragender Bedienungskomfort.
- Aktive Stabilitäts- und Wank-Kontrolle.



MEHR PRODUKTIVITÄT

- Arbeiten in beide Fahrtrichtungen.
- Manövrierbarkeit auf jedem Untergrund.
- Mehrere Geräte gleichzeitig anwendbar.

QUALITÄT

- Verstärkter Rahmen aus Spezialstahl.
- Zertifizierte Komponenten renommierter Hersteller.
- Kraftvolle und wirtschaftliche Stage V Tier 4f Motoren.
- Hydrostatische HEAVY DUTY Getriebe.



BESTE ÜBERSICHT = VOLLE LEISTUNGSFÄHIGKEIT

Maximale Rundumsicht (360°) für die sichere Überwachung der Arbeitsumgebung, die schwenkbare Kabine ermöglicht den entspannten Blick auf die Arbeitsgeräte und eine entkrampfte Körperhaltung - das erhält die Leistungsfähigkeit einen ganzen Arbeitstag lang.



15-METER-AUSLEGER

90°
DIE SCHWENKBARE KABINE

STÄRKEN





DIE SCHWENKBARE KABINE

Die Kabine wurde unter strikter Einhaltung der Vorgaben, die für ROPS/FOPS Tests im Sinne der Sicherheit notwendig sind, konstruiert und entwickelt, um so das Risiko bei Überschlägen oder durch herabfallende Gegenstände zu minimieren. Eine angemessene Schalldämmung und die Ausrüstung mit einer wirkungsvollen Klimaanlage sowie allen notwendigen Ausstattungen für einen gesunden und praxisgerechten Arbeitsplatz garantieren dem Bediener einen sicheren und komfortablen Wirkungsbereich. Die drehbare Kabine erlaubt es in beide Richtungen zu arbeiten (z.B. beim Böschungsmulchen) ohne die gesamte Maschine zu wenden - oder Leerfahrten zurück durchführen zu müssen. Das Resultat ist eine deutliche Leistungserhöhung und damit eine erhebliche Arbeitszeit- und Kostenersparnis.

Die drehbare Kabine ermöglicht dem Bediener außerdem eine entspannte Körperhaltung, die Stress sowie Rücken- und Nackenprobleme vermeidet und die Leistungsfähigkeit über den Arbeitstag erhält.



KABINE
STANDARD



KABINE
COMFORT



KABINE
PRESTIGE

3 KOMFORTAUSSTATTUNGEN FÜR DIE KABINE

Die geräumige, nach ROPS/FOPS Normen zertifizierte Kabine ist in drei Versionen erhältlich, um die unterschiedlichen Wünsche und Anforderungen der Praktiker an Ausstattung und Komfort zu erfüllen.

**ABSOLUTER
KOMFORT**

360° MAXIMALE ÜBERSICHT

DIE GROSSEN GLASFLÄCHEN DER KABINE
ERMÖGLICHEN BESTE ÜBERSICHT UND
KONTROLLE ÜBER DAS KOMPLETTE
ARBEITSUMFELD

UNEINGESCHRÄNKTES SICHTFELD

Schon beim ersten Betreten der neuen Athena Kabine wird klar, dass diese Kabine ein uneingeschränktes 360-Grad-Sichtfeld zur vollständigen Überwachung des Arbeitsbereichs bietet. Das verstellbare Lenkrad, der komfortable Sitz und die ergonomisch angeordneten und intuitiv zu betätigenden Steuerungen sorgen schnell für ein perfektes Einverständnis zwischen Fahrer und Maschine. Eine sanfte und dennoch direkte Ausführung der Steuerbefehle, die übersichtlich strukturierte Bedienung und die hochwertige Qualitätsanmutung machen auch den stressigsten Arbeitstag zum erfolgreichen Arbeiterlebnis.

Der Maßstab für Sicherheit und Bedienkomfort die neue ILF Athena Kabine

DER NEUE STANDARD FÜR SCHUTZ UND SICHERHEIT

Die neue Athena Kabine ist nach den strengen Sicherheitsnormen ROPS und FOPS getestet und hat diese Prüfungen mit Bravour bestanden. Die Kippsicherheit ist bestens gewährleistet und auch schwere, herabstürzende Gegenstände habe nur geringfügige Schäden verursacht. Besondere Aufmerksamkeit wird auch der Gesundheit des Fahrers im täglichen Einsatz gegeben: Für alle Fensterscheiben werden spezielle, staubsichere Gummidichtungen verwendet. Die elastische Lagerung der Kabinen und eine leistungsstarke Klimaanlage gewährleisten, dass auch bei Einsätzen in besonders staubigen Bedingungen und bei hoher Lärmbelastung die Gesundheit des Fahrers geschont wird und seine Leistungsfähigkeit über viele Stunden täglich erhalten bleibt - ganz im Sinne der Philosophie von Energreen.



- Lenkrad mit Lenksäule einstellbar in Höhe und Neigung
- Luftgefederter Fahrer-Komfortsitz
- Verstellbare Armlehne mit Multifunktion-Fahrhebel und Joystick
- Bordcomputer
- Blinkerhebel mit autom. Rückstellung
- Klimaanlage mit Antipollenfilter
- Heckscheiben abgedunkelt, mit UV-Schutz
- Scheibenwischer vorne
- LED-Rundumleuchte
- Kabinentür zweigeteilt (60/40)
- Ablagefach hinten
- Kabinen-Innenbeleuchtung
- Nothammer
- Staufach für Feuerlöscher
- Automatischer Batterie-Trennschalter
- 12-V-Steckdose außen
- Seitliche Ablagefächer
- Handschuhfach
- 12-V-Zigarettenanzünder



Zusätzlich zur „STANDARD“-Ausführung

- Tempomat
- Umkehrpedal
- Autoradio mit Bluetooth/DAB
- Fahrersitz mit Lordosstütze
- Elektronisches Potentiometer zur Steuerung der Mulcher Drehzahlen
- Sonnenschutz mit Aufrollautomatik für die Frontscheibe
- LED-Arbeitscheinwerfer
- Kleiderhaken
- Rückspiegel rechts



Zusätzlich zur „STANDARD“ und „COMFORT“ Ausstattung

- 1 Kamera zur Überwachung des Arbeitsbereiches mit Bildschirm in der Kabine
- Zusätzliche LED-Rundumleuchte
- Kabinen-Rückfenster mit Schutzgitter, Vorhang und Scheibenwischer
- Seitlicher Vorhang.
- Scheibenwischer auf der rechten Seite.
- Feuerlöscher

ILFATHENA KABINE





FRONT-ANWENDUNGEN



3-PUNKT FRONTHUBWERK MIT ZAPFWELLE



KOMMUNAL-ANBAUPLATE

HECK-ANWENDUNGEN



GEBLÄSE ZUR STRASSENREINIGUNG



ZUGMAUL



BESTENS VORBEREITET FÜR JEDE HERAUSFORDERUNG

ANBAUGERÄTE FÜR DEN ATHENA AUSLEGER



MULCHER NEW SPEED



MULCHER MIT FÖRDERBAND CONVEYOR HEAD



FORSTMULCHER MIT FIXEN WERKZEUGEN FORESTRY HEAD



MÄHBALKEN CUTTER BAR



ASTSCHERE POWER SHEARS



HECKENSCHNEIDER MIT SÄGEBLÄTTERN SAW BAR



BAUMSCHERE EXTRA TRUNK

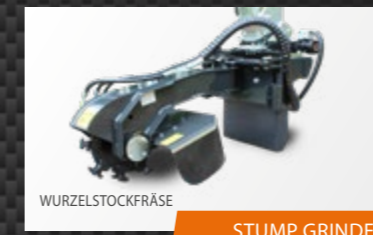

WURZELSTOCKFRÄSE STUMP GRINDER

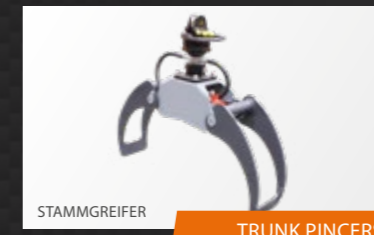

STAMMGREIFER TRUNK PINCERS



GRABENFRÄSE DITCH CLEANERS

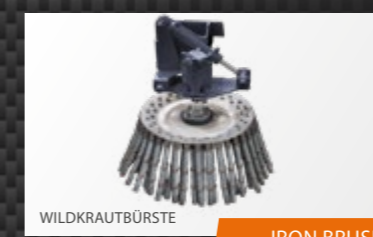

WILDKRAUTBÜRSTE IRON BRUSH

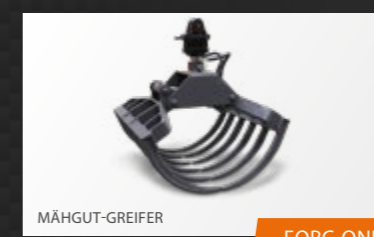

MÄHGUT-GREIFER FORC-ONE

MULTIFUNKTIONALER EINSATZ



RAIBER LEITPLANKENMÄHER FÜR BARRIEREN

ILF ATHENA

MÄCHTIGE
ARBEITSBREITE

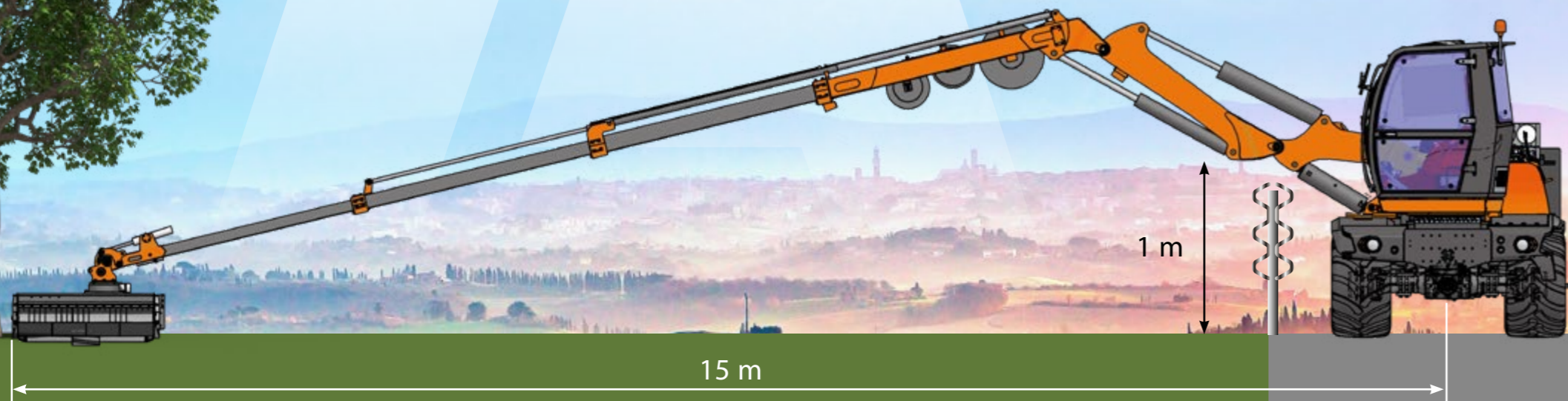

15-METER-TELESKOP AUSLEGER MIT MULCHER **NEWSPEED**



NEWSPEED

MULCHER



- 1 Bohrungen für die mittige Montage des Mulchers
- 2 Hydraulische Steuerung der Klappenöffnung
- 3 Einstellbare Stützrolle (2,5-12 cm)
- 4 5 Rotortypen mit verschiedenen Werkzeugen für unterschiedlichste Einsätze

OPTION
HYDRAULISCHER
DREHKRANZ MIT
180°-DREHUNG

180°

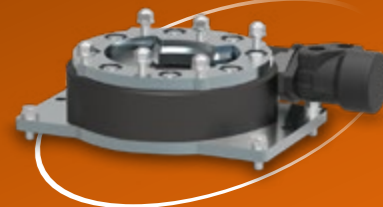

FREISCHNEIDEN DES LICHTRAUMPROFILS



ILF ATHENA

SAWBAR

FREISCHNEIDER
MIT SÄGEBLÄTTERN

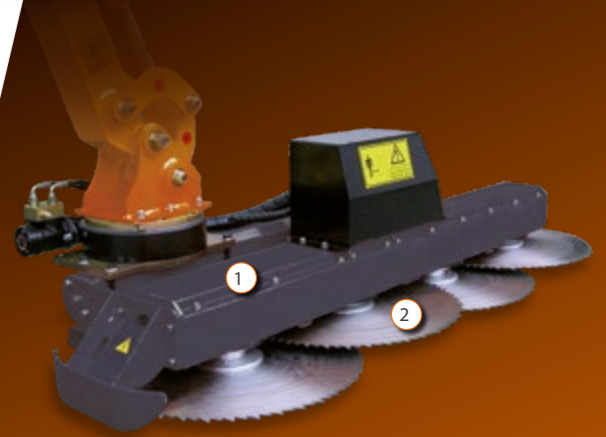

- 1 Bohrungen für die Montage des Mulchers
- 2 Sägeblätter aus gehärtetem Spezial-Stahl

OPTION
HYDRAULISCHER
DREHKRANZ MIT
180°-DREHUNG

180°



TELESKOPPAUSLEGER

15m

ENERGREENS ILF ATHENA ist mit einem der robustesten und stabilsten Teleskopausleger in diesem Bereich ausgestattet, mit dem sowohl in der Tiefe als auch in der Höhe ein Arbeitsbereich von bis zu 15 Metern erreicht werden kann. Beeindruckend ruhig und stabil arbeiten die Vorsatzgeräte selbst bei maximal ausgefahrenem Ausleger. Das ist das Ergebnis aus 20 Jahren Erfahrung in der Konstruktion in dieser Leistungsdimension und 50 Jahren in der Verarbeitung von Spezial-Stählen. Durch seine exklusive Geometrie eignet sich der Ausleger auch hervorragend für Pflegearbeiten am Straßenrand. Selbst Leitplanten bis 1m Höhe stellen kein Hindernis dar und werden mühelos überbrückt. Durch die mächtige Reichweite können auch schwer erreichbare und entferntere Stellen mit voller Leistung erreicht werden. Damit fallen weitere zeit- und kostenintensive Arbeitsgänge mit anderen Geräten weg.



A	B	C	D	E
12,5	15	15,4	5	3



1 REIBSCHWEISSUNG

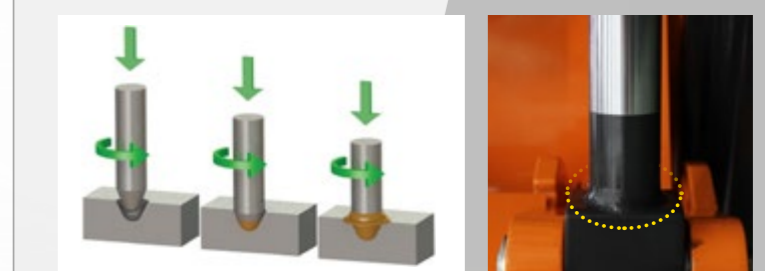

OPTION AUTO LUBE AUTOMATISCHES SCHMIERSYSTEM FÜR DEN AUSLEGER

Der ILF ATHENA kann mit einer programmierten automatischen Schmierung („Auto Lube“) für den Ausleger ausgestattet werden. Dieses Schmiersystem gewährleistet, dass permanent die erforderliche Menge an Schmierstoff an jeder notwendigen Stelle des Auslegers zur Verfügung steht. Das wiederum bedeutet Sicherheit und einen wichtigen Beitrag zum geringen Wartungsaufwand des ILF Athena. Die Verbindungen der Hydraulikzylinder bestehen aus einem reibungsgeschweißten Hydraulikkopf (1) in dem eine speziellen Stahlzementbuchse (2) verbaut ist. Mittels gehärteten Stahlbolzen fixiert werden sie dann mit weiteren Komponenten verbunden. Dies sind wenige der Details, die zur hohen Verschleißfestigkeit und langen Lebensdauer der stark geforderten Teile und damit zur anerkannt hohen Produktqualität der Energreen Maschinen beiträgt.

WENDIGKEIT

2 - RAD LENKUNG

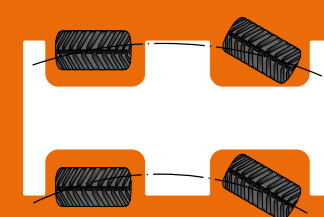

ALLRAD LENKUNG

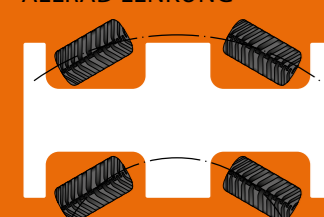

HUNDEGANGLERKUNG

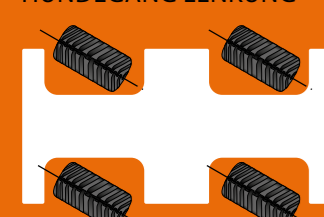

WENDIG, FLEXIBEL UND PRÄZISE IN DER LENKUNG

Die hervorragende Vielseitigkeit dieser Maschine zeigt sich auch im hydrostatischen Allradantrieb der beiden identischen Schwerlast-Lenkachsen. Alle 4 Räder sind lenkbar, im Einsatz können von der Fahrerkabine aus 3 verschiedenen Betriebsmodi eingestellt werden:

- 2 gelenkte Räder vorne – für maximale Wendigkeit und Sicherheit im Straßenverkehr.
- Allrad Lenkung – dieses System halbiert den Lenkradius der Maschine, macht den ILF Athena extrem wendig und eignet sich bestens für Arbeiten auf engem Raum.
- Hundegang Lenkung – der so genannte „Hundegang“ eignet sich zur Steuerung besonderer Ausrüstungen oder zur Umgehung von Hindernissen.

BEREIFUNG

GROSSE REIFENAUSWAHL!
FÜR JEDE ART VON UNTERGRUND, GELÄNDE UND EINSATZ

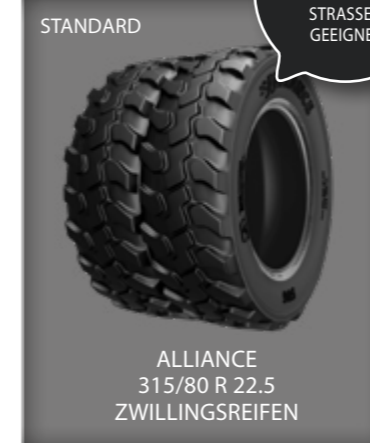

VORWIEGEND FÜR EINSÄTZE AUF BEFESTIGTEN STRASSEN GEEIGNET

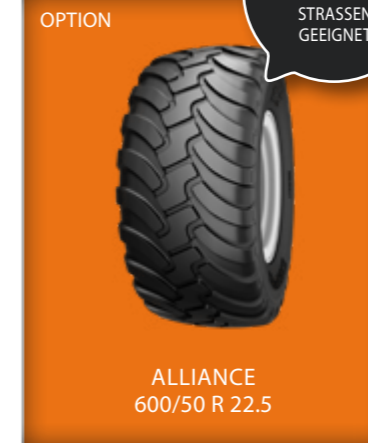

VORWIEGEND FÜR EINSÄTZE AUF BEFESTIGTEN STRASSEN GEEIGNET



GÜRTELREIFEN FÜR DEN EINSATZ IM GELÄNDE



IDEAL FÜR DEN EINSATZ IM GELÄNDE

KRAFTZENTRALE DEUTZ 6.1

QUALITÄT DER KOMPONENTEN

DEUTZ
TCD 6.1



Die ILF ATHENA ist mit einem Deutz 6.1 6-Zylinder REIHENMOTOR mit 220-PS (160 kW) ausgestattet und entspricht den EU-Vorschriften Stufe V gemäß der Richtlinie (EU) Nr. 2016/1628 und EPA Tier 5f. Das leistungsstarke Common-Rail-Einspritzsystem mit 2 Ventilen pro Zylinder und die elektronische Motorregelung (EMR) mit intelligenter Anbindung an das Motormanagement sorgen für optimale Leistung bei ultradirektem Ansprechverhalten und geringem Kraftstoffverbrauch.

- Sehr wirtschaftliche Kraftzentrale durch niedrige Betriebs- und Wartungskosten
- Technischer Support durch das weltweite DEUTZ-Servicenet

SERVICE UND WARTUNG: SCHNELL UND EINFACH ERLEDIGEN DURCH LEICHTE ZUGÄNLICHKEIT UND EINFACHE ERREICHBARKEIT.

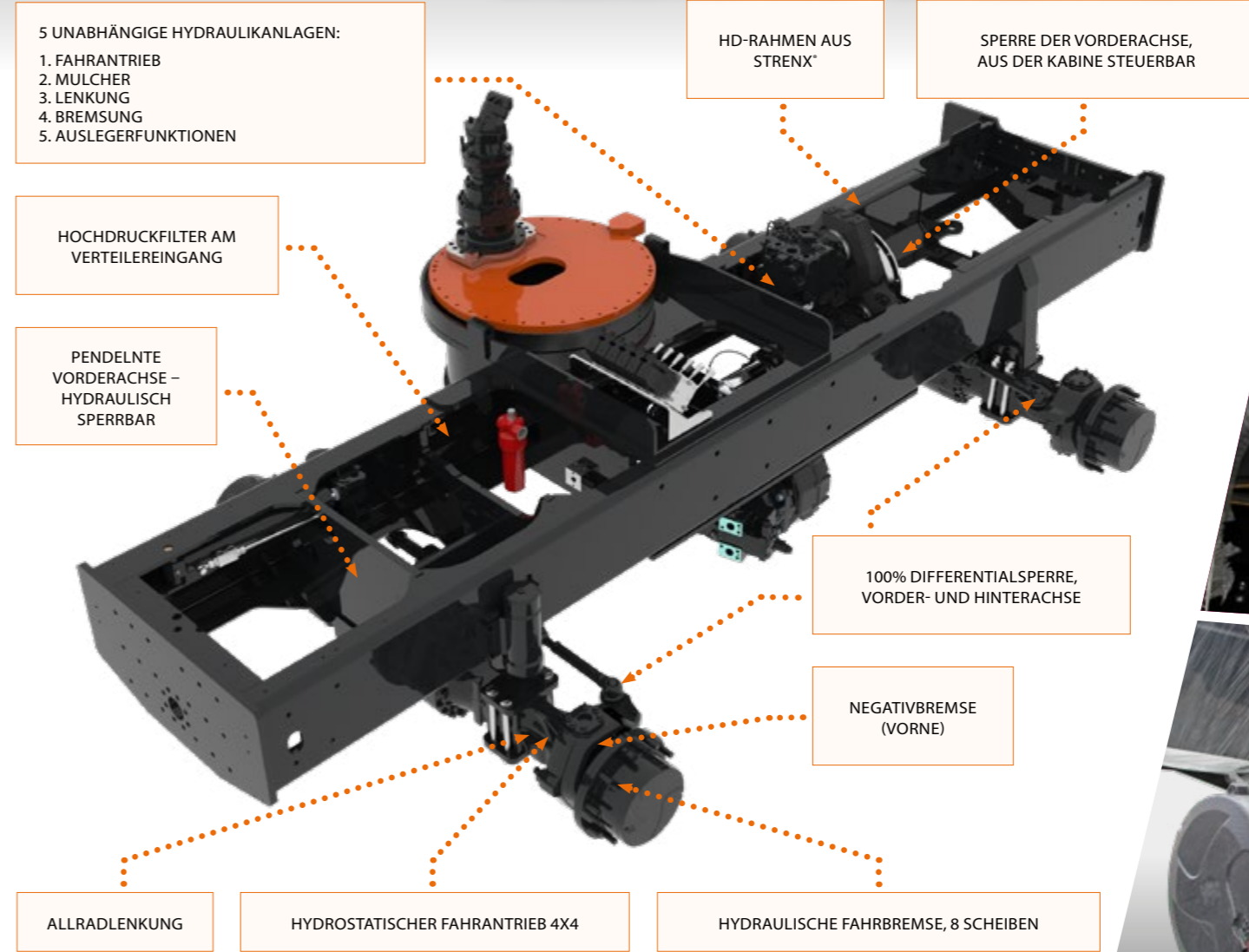

HANDLICHER, INTUITIVER MULTIFUNKTIONS-BEDIENHEBEL



Einfacher und intuitiver Multifunktions-Bedienhebel mit Proportionalventilen. Ermöglicht die gleichzeitige Betätigung von bis zu 3 Auslegerfunktionen absolut ruckfreie und präzise Bewegungen und auch die Arretierung des Auslegers in jeder Position.

ABMESSUNGEN

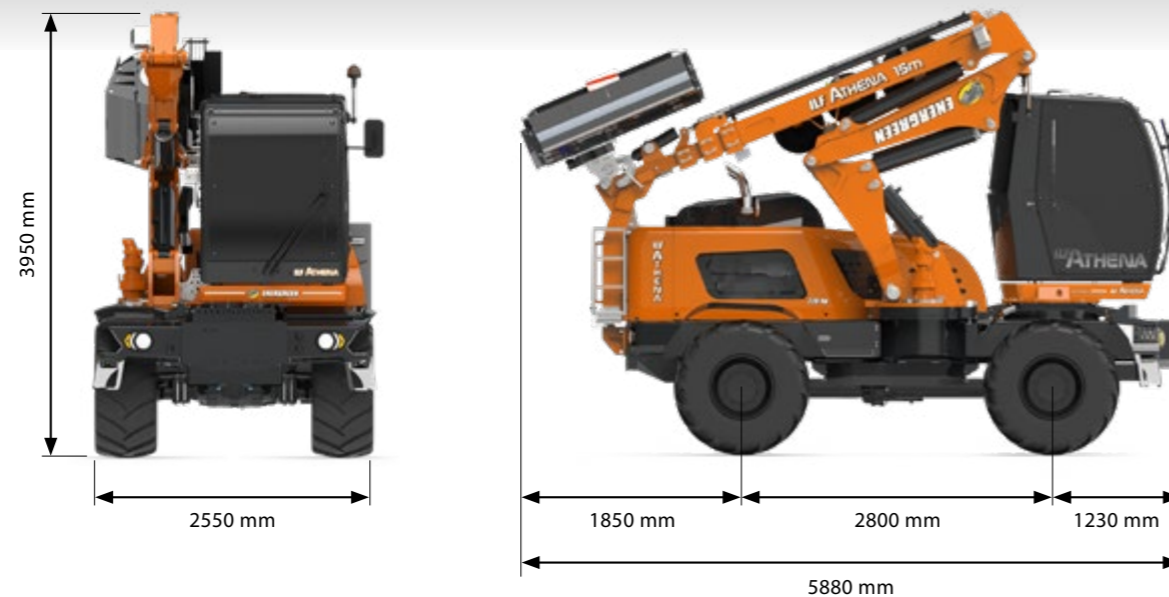

TECHNISCHE DATEN

KABINE

Drehbare Kabine	Bis zu 90°
Multifunktionsdisplay	Am Steuer integriert
Lenkrad	Höhen- und Neigungsverstellung
Multifunktionaler Bedienhebel	Elektronisch
Rundumleuchte	LED
Klimaanlage	Elektronisch/Proportional
Heckscheibe UV	Getönt mit UV-Schutz
Kabinentür	Teilbar 60 - 40
Fahrersitz	Luftfederung
Steckdose	12 V
Batterieunterbrecher	Automatisch
Kabinenzulassung	FOPS-ROPS

MOTOR

Marke	Deutz 6.1
Modell	6 Zylinder Diesel
Leistung	220 PS (160 kW)
Einspritzung	Commonrail DCR
Emissionen	EU 2016/1628 Stage V - EPA Tier 5f
Lichtmaschine	150 A
Vorheizung Luftansaugung	
Luft-Luft-Intercooler	
Bordcomputer mit Motordaten	
Lüfter - Umkehrbar, selbstreinigend	FLEXXAIRE
Kraftstofftankkapazität	315 Liter
AdBlue Inhalt	32 Liter

HYDRAULIKSYSTEM

Pumpen und Motoren im geschlossenen Kreislauf		
	Pumpe Mulcherkopf	Kolben
	Fahrertriebspumpe	Kolben

Pumpen und Motoren im offenen Kreislauf

Auslegerbewegungen (LS)	Kolben
Bremsanlage	Verzahnungen
Lenkung	Verzahnungen
Hydraulikventile	Elektronisch und proportional
Öldurchfluss für Ausrüstung	160 l/min
Öldruck für Ausrüstung	290 bar

GETRIEBE UND BREMSYSTEM

Kraftübertragung	Hydrostatisch
Antrieb	4 x 4 (Allrad permanent)
Geschwindigkeit	0 - 40 km/h (stufenlos)
Schaltgetriebe	2 Gänge
Fluchtung der Räder	Elektronisch
Vorderachse	Pendelachse
Sperrung der Vorderachse	Hydraulisch
Lenkachsen	2 Achsen
Differenzialsperre	Vorne 100%
	Hinten 100%
Feststellbremse	Negativ
Fahrbremse	8 Scheiben

ABMESSUNGEN UND GEWICHT

Höhe	3950 mm
Breite	2550 mm
Länge	5880 mm
Achsstand	2800 mm
Kabinenbreite	1200 mm
Maschinengewicht (ohne Anbaugeräte)	18.000 kg
Gewicht Mulcher (150 mm)	460 kg

OPTION
AUSFAHRBAHRES KONTERGEWICHT



OPTION
OBLO KABINE GEBLÄSE



OPTION
KIT LED-ARBEITSSCHEINWERFER



OPTION
VIDEO-KAMERA MIT MONITOR
FÜR SICHT HINTER DEM AUSLEGER



STANDARD
INTEGRIERTE TRITTSTUFE









TEUFL GmbH

Hollenburgerstraße 19
3508 Krustetten · Österreich
M: +43 660 242 85 90 · T: +43 2736 930 80
office@teufl.co.at

ENERGREENAUSTRIA.AT

 **teuflaustria**
 **teuflenerggreen**
 **teuflgmbh**



ILF ATHENA