



*Robo***EVO**  
ANBAUGERÄTE

**RAKE**



**TEUFL GmbH**  
Hollenburgerstraße 19  
3508 Krustetten · Österreich  
M: +43 660 242 85 90 · T: +43 2736 930 80  
[office@teufl.co.at](mailto:office@teufl.co.at)

 [teuflaustria](#)  
 [teuflenerggreen](#)  
 [teuflgmbh](#)

**ENERGREENAUSTRIA.AT**

MASCHINEN UND GERÄTE FÜR DEN PROFESSIONELLEN EINSATZ



08/23 - © Teufl GmbH - Energgreen Austria 2023 - Alle Rechte vorbehalten - Änderungen der Fotos, technische und konstruktive Merkmale unter Vorbehalt



DATENBLATT

**RAKE**  
**BANDRECHEN**

Gerät zum Wenden und Lüften von gemähten Gras, um den Trocknungsprozess zu beschleunigen oder um das Mähgut von Ufer- und Straßenböschungen zu entfernen. Die robuste und vielseitige Maschine ist mit zwei praktischen Handhebeln für eine einfache Höheneinstellung und die unkomplizierte Richtungsänderung ausgestattet.

Hydraulische Schnellkupplungen



Hydraulikmotor



Schnellkupplung mit Gasfeder

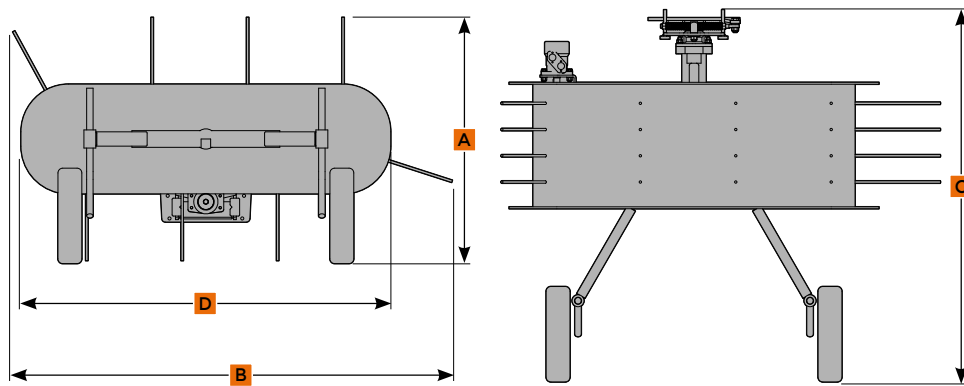

TECHNISCHE DATEN

(A) Höhe	1100 mm	Schwenkwinkel	+/- 13°
(B) Breite	2000 mm	Drehzahl	220 U/min
(C) Tiefe	1300 mm	Druck	200 bar
(D) Arbeitsbreite	1600 mm	Hydraulikmotor	250 cm <sup>3</sup>
Anzahl der Kämme	10x2	Gewicht	126 kg

Traversen für Federn

Federn

Band für Traversen

Riemenscheiben aus Stahl

Rahmen aus hochwiderstandsfähigem Stahl

Drehräder

