



08/23 - © Teufl GmbH - Energreen Austria 2023 - Alle Rechte vorbehalten - Änderungen der Fotos, technische und konstruktive Merkmale unter Vorbehalt



RoboEVO
ANBAUGERÄTE

TRIMMY



TEUFL GmbH
Hollenburgerstraße 19
3508 Krustetten · Österreich
M: +43 660 242 85 90 · T: +43 2736 930 80
office@teufl.co.at

f teuflaustria
@teuflenergreen
teuflgmbh

ENERGREENAUSTRIA.AT

MASCHINEN UND GERÄTE FÜR DEN PROFESSIONELLEN EINSATZ



DATENBLATT

TRIMMY
AUSLEGERARM

Der TRIMMY-Ausleger wurde entwickelt, um in schwer zugänglichen Bereichen zu arbeiten. In Verbindung mit unserem funkgesteuerten Geräteträger RoboEVO können Sie auch unebenes Gelände bearbeiten und dabei maximale Sicherheit für den Maschinenführer gewährleisten. Dieser Ausleger kann eine Reichweite von bis zu 3,5 Metern Tiefe und 4,5 Metern Höhe erreichen, wodurch das Arbeiten in schwierigen Situationen oder an steilen Hängen die Arbeit einfach und sicher macht. Am TRIMMY-Ausleger können Sie mehrere Geräte wie z.B. den Grasmulchkopf, den Heckenschneider, die Kreissäge und die Stahl-Unkrautbürste einsetzen.

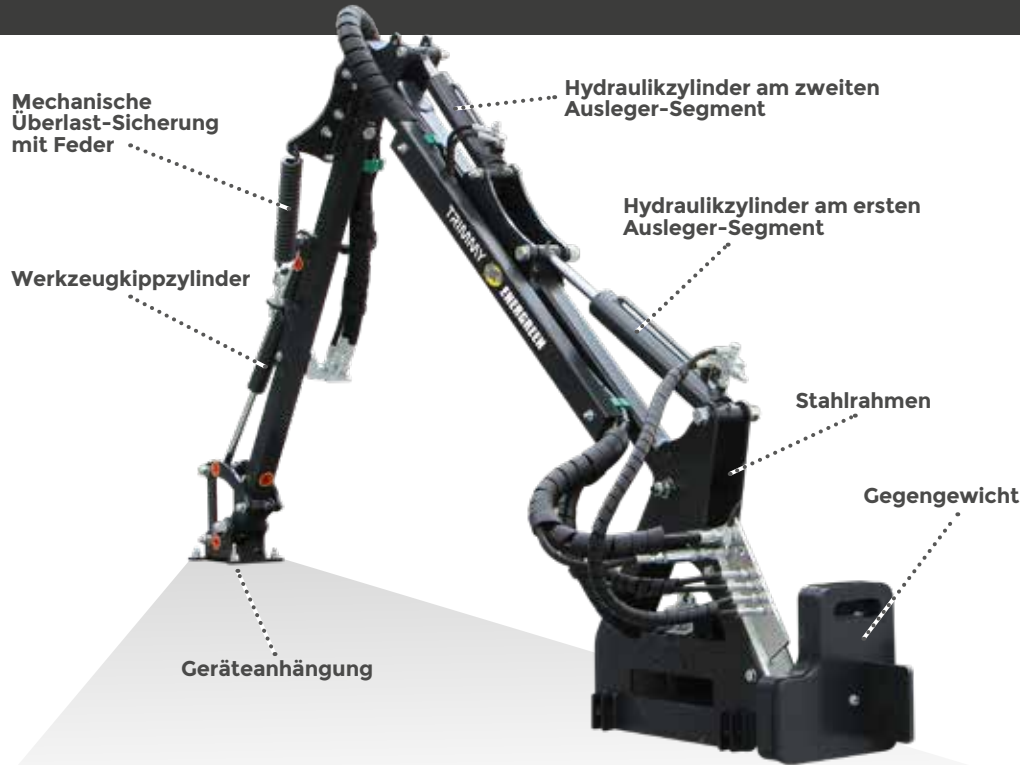

Der TRIMMY-Ausleger ist ausgestattet mit:

- Mechanische Sicherungsvorrichtung für den Straßentransport (Sperrgurt).
- Mechanische Überlastsicherung mit Feder am 2. Armsegment + mechanische Entriegelung für reversieren (Scherbolzen).
- Hydraulisches Schott.
- Hydropneumatische Dämpfung am ersten Segment.
- RoboEVO-Schnellkupplung für Anhängung und Hydraulikanschlüsse

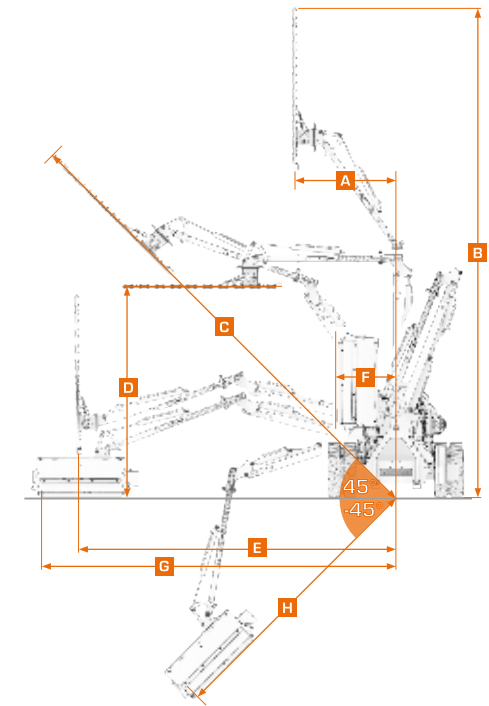

TECHNISCHE DATEN

(A) Cutter bar	960 mm
(B) Cutter bar	4665 mm
(C) Cutter bar	4540 mm
(D) Cutter bar	2220 mm
(E) Cutter bar	3065 mm
(F) Garden 80	570 mm
(G) Garden 80	3405 mm
(H) Garden 80	2665 mm
Förderleistung Hydraulikmotor	30 l/min
Öldruck	160 bar
Gewicht	185 kg

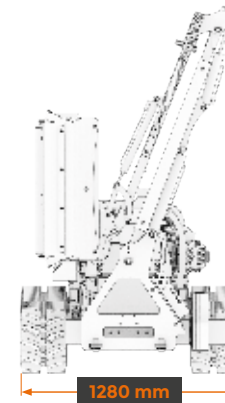

ANBAUGERÄTE

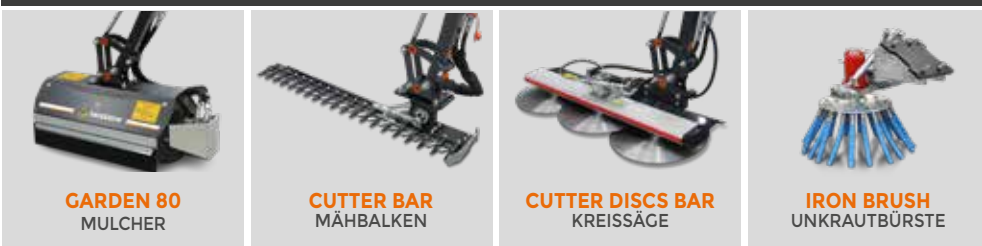

Hydraulische Schnellkupplungen



Schnellekuppler für Anhängung



Hydraulikmotor

